



گروه آموزشی فتحی

Mastercam®

آموزش نرم افزار Mastercam - جلسه ششم

احسان فتحی عسگرآباد

دانشجوی دکترای مکانیک، دانشگاه بیرجند

جهت مشاهده و سفارش محصولات به سایت زیر مراجعه نمایید یا با شماره ۰۹۳۸۶۲۴۹۳۳۰ تماس حاصل نمایید.

Websites: FathiTrainingGroup.com

Telegram: [@fathitraininggroup](https://t.me/fathitraininggroup)



- ❖ آشنایی با نکات تکمیلی عملیات **Milling**
- ❖ آشنایی با نحوه ایجاد قالب ماده خام و تنظیمات آن
- ❖ آشنایی با کتابخانه ابزار و نحوه انتخاب متریال برای ابزار
- ❖ توضیح در خصوص عبارت های **SFM** و **FPT** هنگام حرکت ابزار
- ❖ توضیح در خصوص عملیات کف تراشی
- ❖ توضیح در خصوص عملیات دور تراشی
- ❖ آشنایی با **Gcode** ها

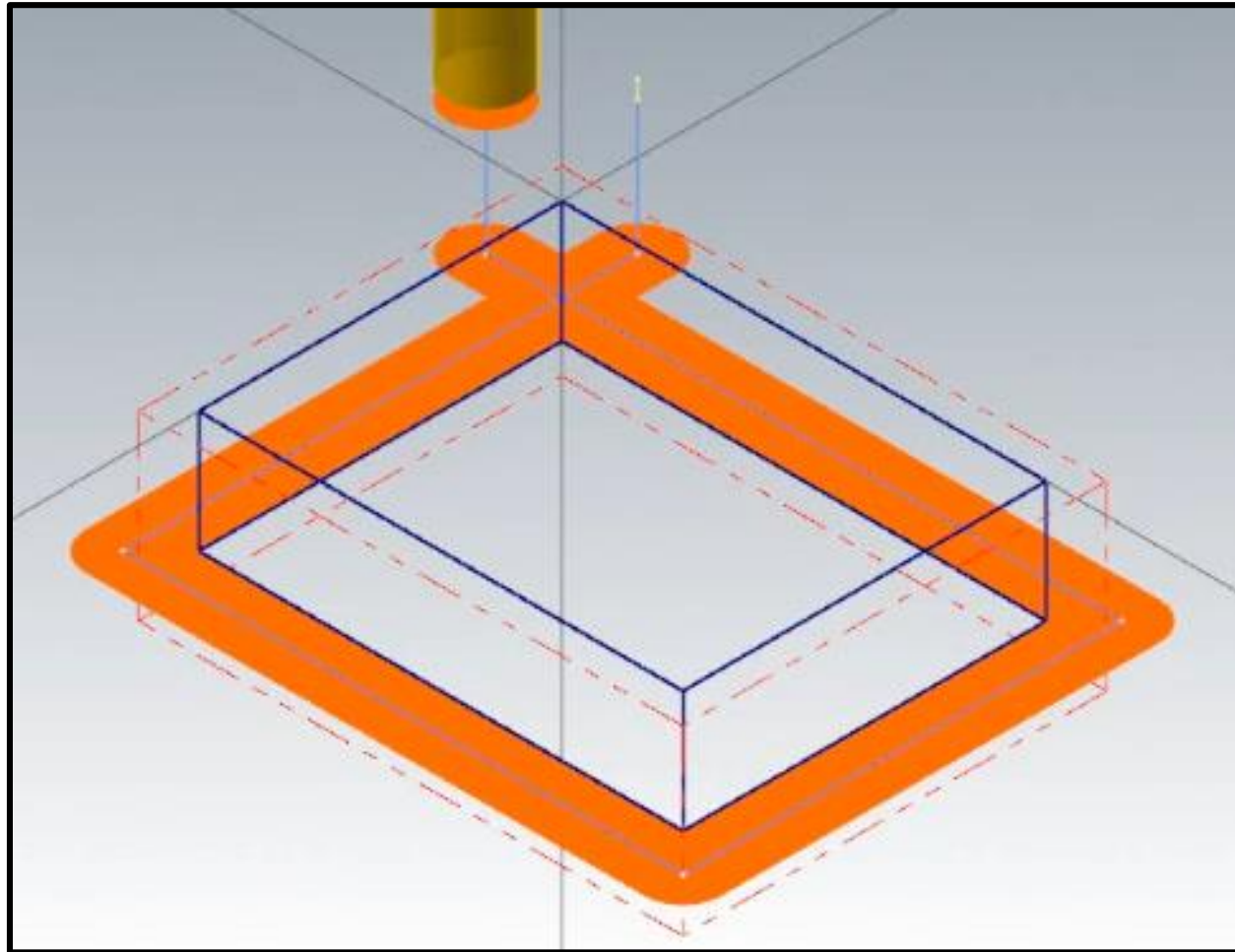



```
1  $
2  O0000 (SESSION-6)
3  (DATE=DD-MM-YY - 16-08-19 TIME=HH:MM - 12:12)
4  (MCAM FILE - T)
5  (NC FILE - C:\USERS\EHSAN FATHI\DESKTOP\SESSION-6.NC)
6  (MATERIAL - ALUMINUM INCH - 2024)
7  ( T1 | 2" FACE MILL | H1 )
8  ( T2 | 5/8 FLAT ENDMILL | H2 | XY STOCK TO LEAVE - .02 | Z STOCK TO LEAVE - 0. )
9  ( T3 | 5/8 FLAT ENDMILL | H3 | D3 | WEAR COMP | TOOL DIA. - .625 )
10 N100 G20
11 N110 G0 G17 G40 G49 G80 G90
12 N120 T1 M6
13 N130 G0 G90 G54 X-1.25 Y-.5501 A0. S1500 M3
14 N140 G43 H1 Z.25
15 N150 Z.1
16 N160 G1 Z0. F30.
17 N170 X5.25 F20.
18 N180 G0 Z.25
19 N190 X-1.25 Y-1.5
20 N200 Z.1
21 N210 G1 Z0. F30.
22 N220 X5.25 F20.
23 N230 Y-2.4499
24 N240 X-1.25
25 N250 G0 Z.25
26 N260 M5
27 N270 G91 G28 Z0.
28 N280 A0.
29 N290 M01
30 N300 T2 M6
```